

PBpro ETH

PROFIBUS-Schnittstellen für den Fernzugriff als Master oder Slave

- Bewährte Lösung zur Geräteparametrierung, Steuerungsprogrammierung und Datenerfassung über Ethernet
- Individuelle Protokollauswahl für jeden einzelnen Kanal
- Einfache Konfiguration und Integration

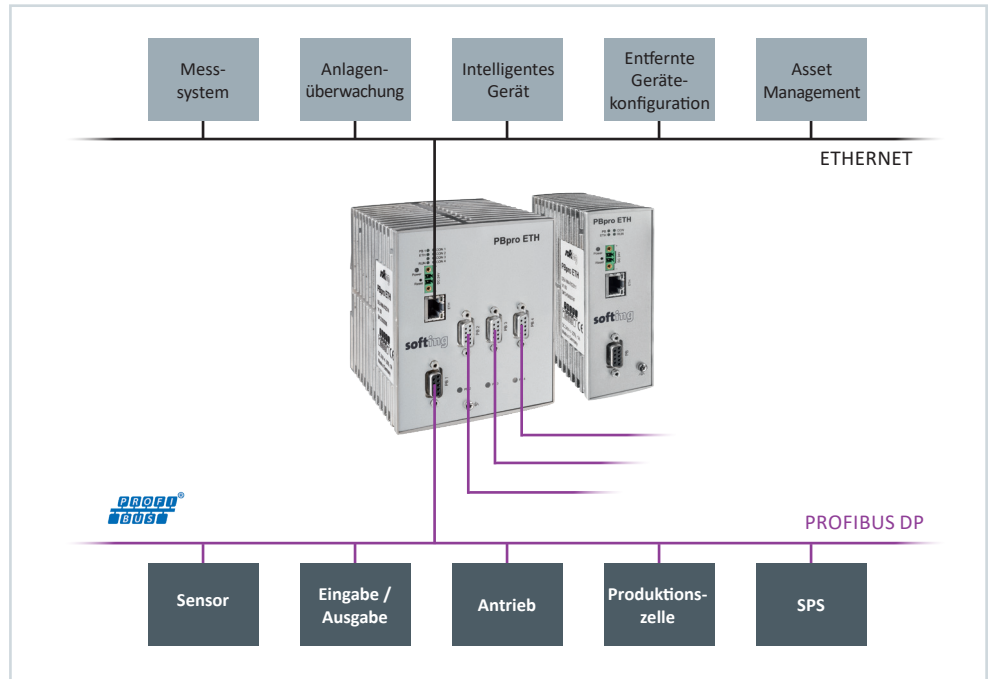

Vielfältige Anwendungsgebiete

- De-facto-Standard für Geräteparametrierung über FDT/DTM
- PROFIBUS-Anschluss für PC-basierte Mess- und Überwachungssysteme
- Externe PROFIBUS-Schnittstelle für PC-basierte Feldgeräte und Embedded-Rechner

Fernzugriff auf ein, zwei, drei oder vier PROFIBUS-Segmente über Ethernet



- Zugriff auf Prozessdaten und Parameter angeschlossener Geräte als PROFIBUS DP Master oder Master, Klasse 2 (auch parallel zu bestehenden Steuerungssystemen)
- Datenaustausch mit Steuerungen als PROFIBUS DP Slave
- Integration in PROFIBUS FMS-Anlagen oder über PROFIBUS FDL in proprietäre Anwendungen
- Verwendung jedes Kanals als eigenständige PROFIBUS-PC-Schnittstelle

Praktische Administration und effiziente Integration

- Einstellung der IP-Adresse und Konfiguration über mitgeliefertes „Search and Configure“-Werkzeug und integrierte Internet-Schnittstelle
- Erläuterung der PROFIBUS-Schnittstelle zur Anwendungsprogrammierung (API) an Hand kommentierter Programmbeispiele
- Kostenloser Kommunikations-DTM für PBpro ETH zur Parametrierung von PROFIBUS-Geräten über FDT-Werkzeuge

PBpro ETH

Technische Daten

	PBpro ETH einkanalig	PBpro ETH zweikanalig	PBpro ETH dreikanalig	PBpro ETH vierkanalig
Anzahl Kanäle	1	2	3	4
PROFIBUS-Protokoll				
DP-V0 Master	●	Alle Kanäle	Alle Kanäle	Alle Kanäle
DP-V1 Master: azyklische C2-Dienste	●	Alle Kanäle	Alle Kanäle	Alle Kanäle
FMS	●	Alle Kanäle	Alle Kanäle	Alle Kanäle
FDL	●	Alle Kanäle	Alle Kanäle	Alle Kanäle
DP-V0 Slave		Kanal 2	Kanäle 2, 3	Kanäle 2, 3, 4
Anschluss	9-polige Sub-D-Buchse, EIA-485 (RS-485), galvanisch getrennt			
Übertragungsraten	9,6; 19,2; 45,45; 93,75; 187,5; 500; 1500; 3000; 6000; 12000 Kbit/s			
Host-Schnittstelle				
Ethernet	100BASE-TX/10BASE-T, 100Mbit/s und 10Mbit/s mit automatischer Erkennung, RJ45-Anschluss			
Web-Server	Für Gerätestatus und Konfiguration			
Remote API	Windows DLL für Host-Rechner			
TCP/IP-Socket-Bibliothek	Einfach portierbarer Quellcode und Programmierbeispiele für Nicht-Windows-Rechner			
Sonstiges				
Montage	35mm-DIN-Hutschiene			
Abmessungen (B x H x T in mm)	47 x 131 x 111	110 x 131 x 111	110 x 131 x 111	110 x 131 x 111
Stromversorgung	24 VDC (±20 %), typischerweise 0.2 A	24 VDC (±20 %), typischerweise 0.3 A	24 VDC (±20 %), typischerweise 0.4 A	24 VDC (±20 %), typischerweise 0.5 A
Temperaturbereich	0 °C ... +55 °C (Betrieb); -20 °C ... +70 °C (Lagerung); Konvektionskühlung (ohne Lüfter)			
Relative Luftfeuchtigkeit	< 90 %, nicht kondensierend			
Schutzart	IP20			
Verfügbare Treiber	Windows 2000, Windows XP, Windows Vista, Windows 7, Windows 8, Windows Server 2003 R2, Windows Server 2008			
Konformität	  			

Lieferumfang

Hardware	PROFIBUS-Schnittstelle für den Fernzugriff
Software	Windows-Treiber, Beispielprogramme, PROFIdtm
Dokumentation	Benutzerhandbuch

Bestellnummern

	PBpro ETH einkanalig	PBpro ETH zweikanalig	PBpro ETH dreikanalig	PBpro ETH vierkanalig
	DEL-NN-012311	DEL-NN-012312	DEL-NN-012313	DEL-NN-012314

Ihr lokaler Kontakt zu Softing:

<https://industrial.softing.com>

optimize!
softing